



Nr. T/073/8-C

Vooruitgangstraat, 189 - 1030 Brussel - tel. 02/238.94.11.



MARKERING VAN LEIDINGEN / TOESTELLEN / ZINKERS / ANKERVERBOD

ing. Gunter Mathieu
teammanager Assettechnologie

ir. Michel Vanroy
directeur Distributie en toevoer

VERSIE/WIJZIGINGEN

DATUM

Eerste uitgave (A).

31-07-2007

Wijziging konische klemming onderkant paalvoet en maten pagina 10 (B).

02-08-2012

AutoCAD-versie + toevoegen paal voor toevoerleidingen (C).

20-10-2020

Getekend door :

Aantal pagina's :

Brussel,

MD - WR

13

20 oktober 2020

Belangrijkste wijzigingen ten opzichte van de vorige versie:

- *invoegen pagina 2;*
- *invoegen pagina 7;*

Referentienormen en -steekkaarten

T.V./059/1 Roestvast stalen bouten, moeren, sluitringen, trekstangen en beugels.

BELANGRIJKE OPMERKING:

Aan de identificatie van de type-, referentie plannen en technische steekkaarten waarvan in de tekst melding wordt gemaakt, ontbreekt de alfabetische aanwijzer; deze aanwijzer heeft betrekking op de editie; de in beschouwing te nemen documenten zijn steeds deze met de recentste datum voor zover ze de uitgiftedatum van dit referentie plan niet overschrijden.

TYPE I: RONDE ALUMINIUM PAAL Ø 50 mm

In de berm langs de openbare weg

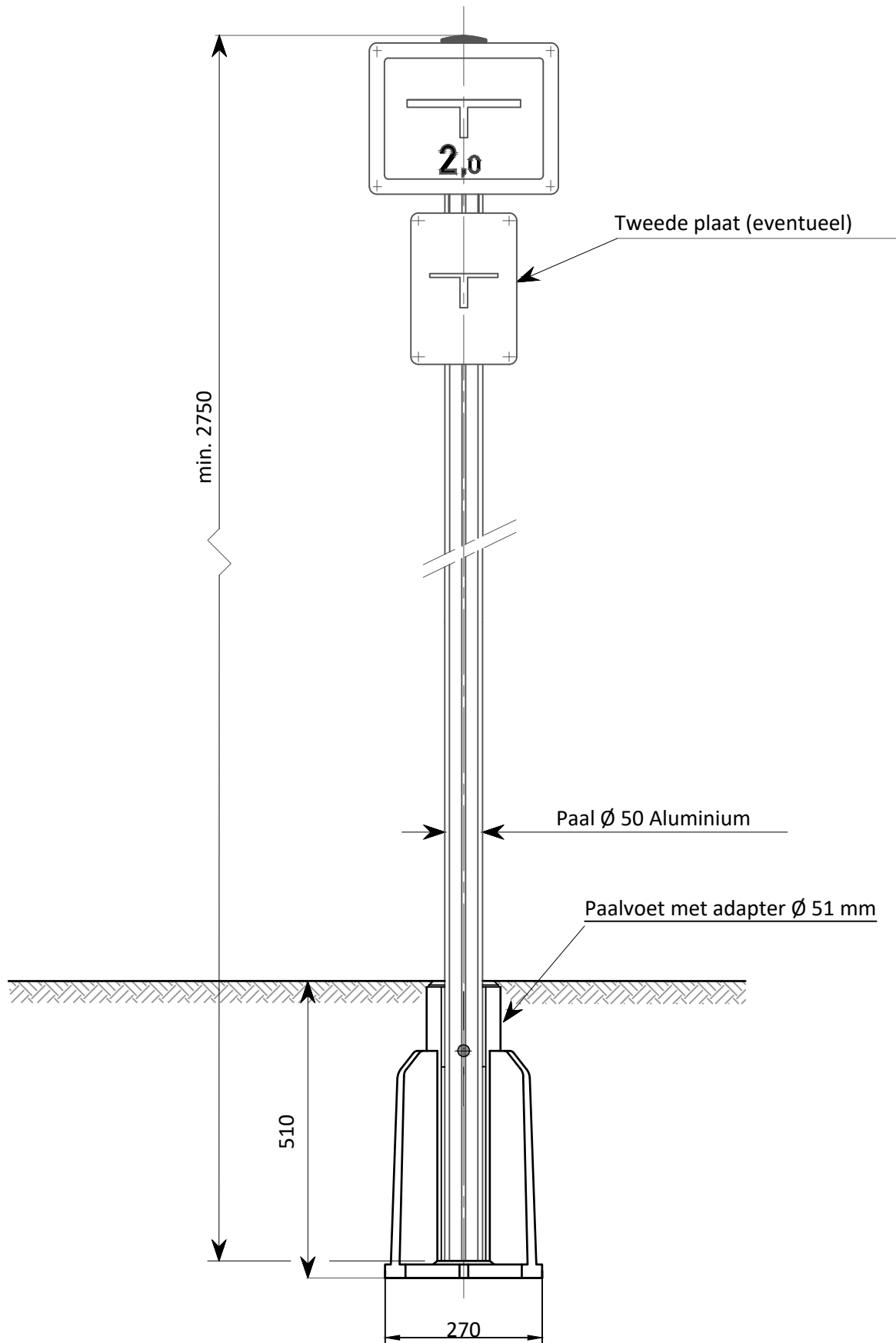

In het veld of in de weide

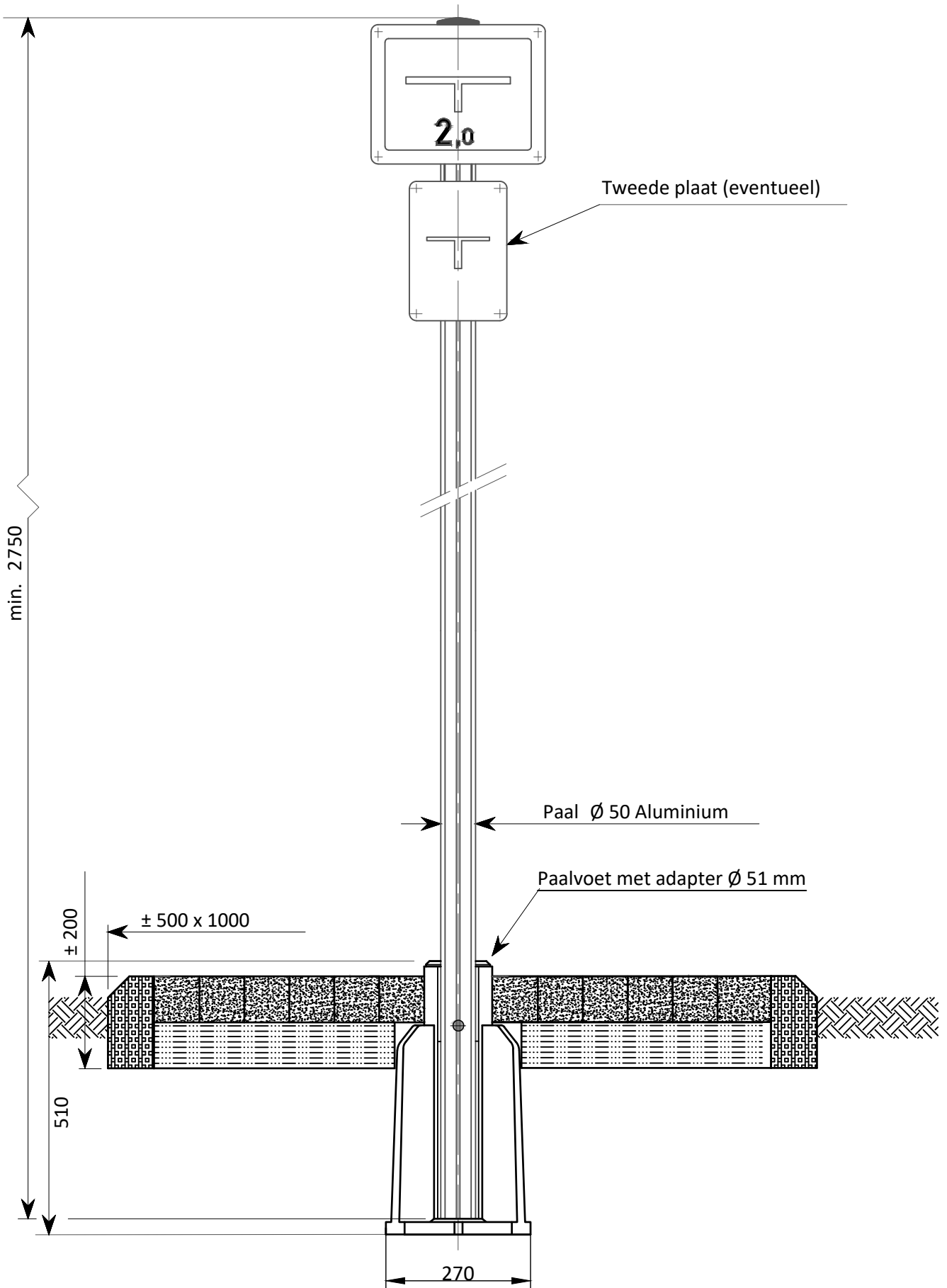

Vooraanzicht

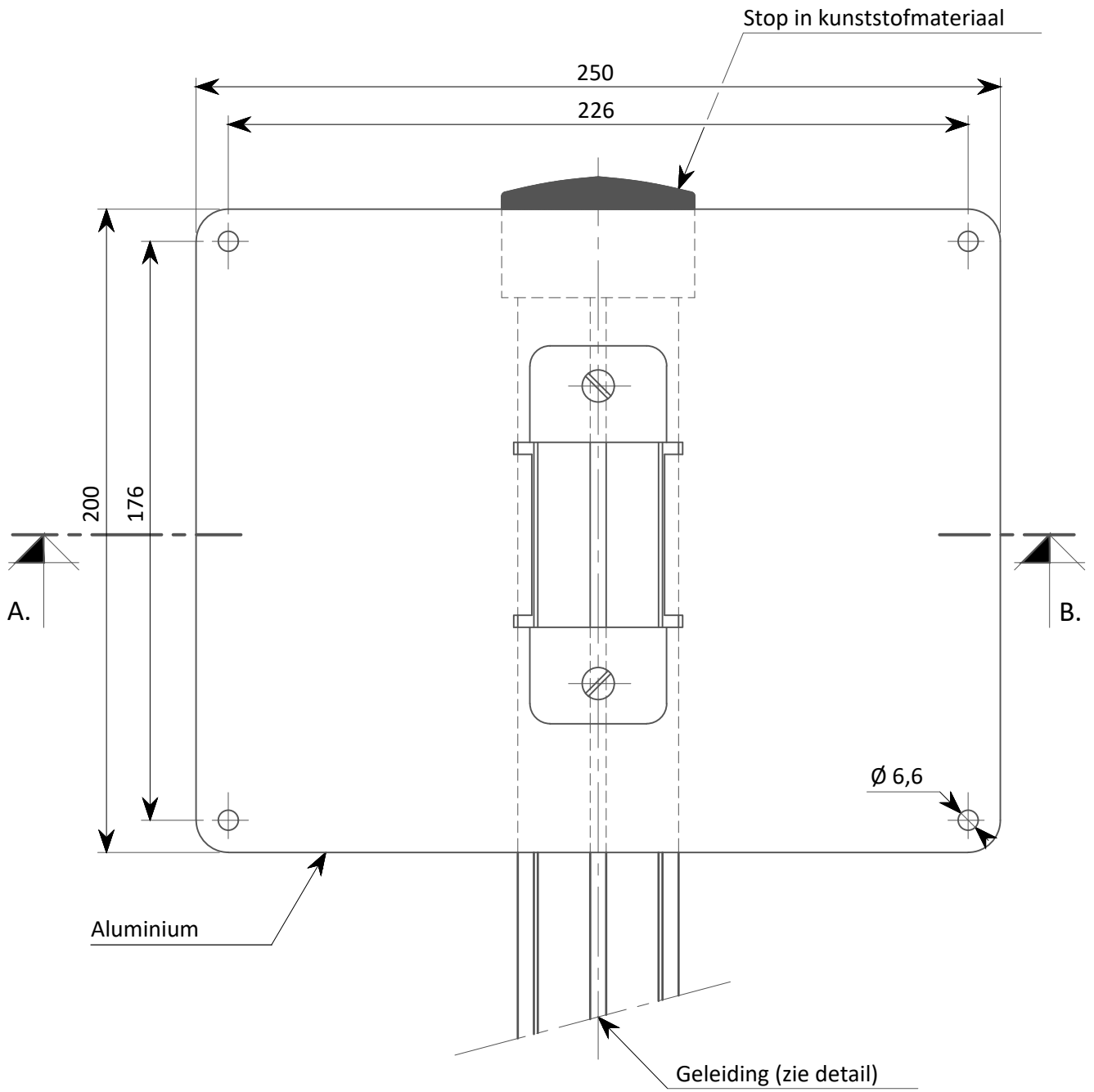

Detail

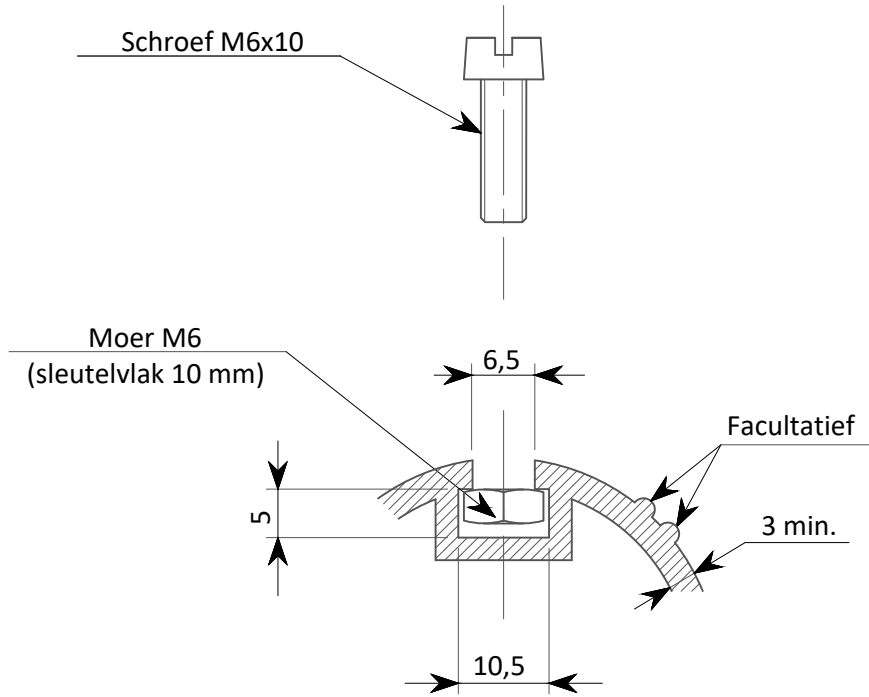

Snede A - B

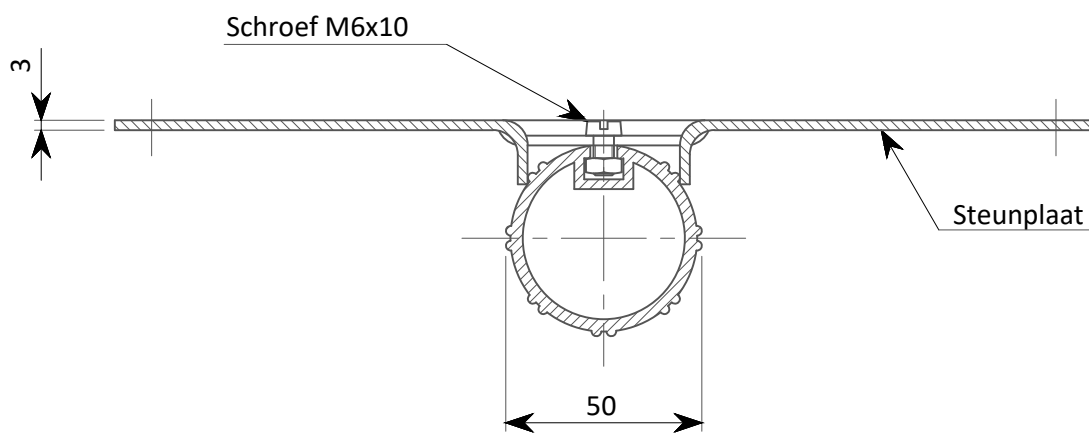

TYPE II: VIERKANTE METALEN KOKER 80x80x3mm

Voor toevoerleidingen vanaf DN 300 in het veld of in de weide.

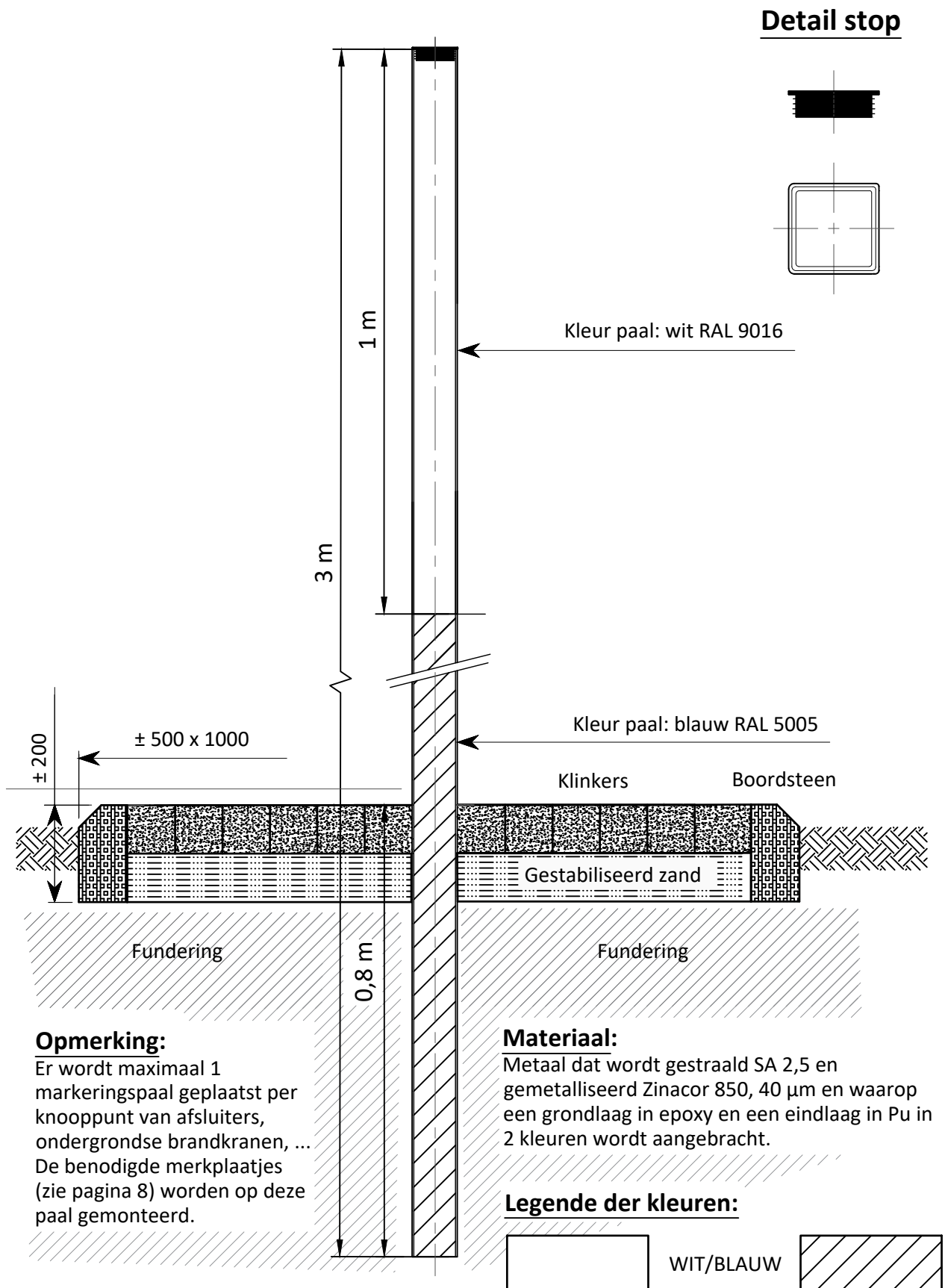

MERKPLAAT VOOR LEIDINGEN

Gaten voor vasthechting van vijzen nr. 22/35, met ronde kop
in verchroomd of vernikkeld koper (4 stuks).

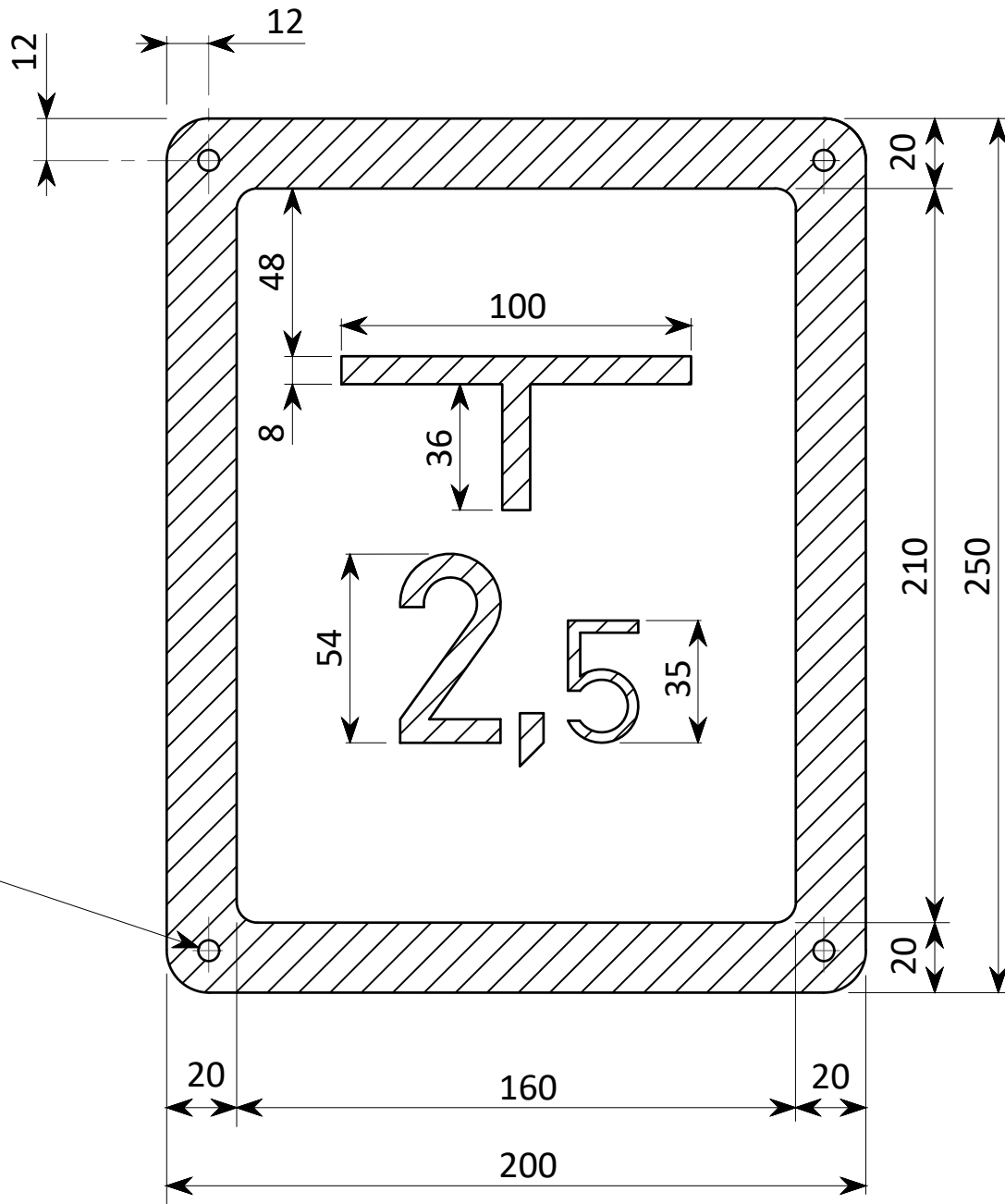

Materiaal: kunststof

Legende der kleuren:

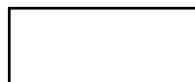

WIT/BLAUW



MERKPLAAT VOOR TOESTELLEN

Plaats voor een eventueel volgnummer

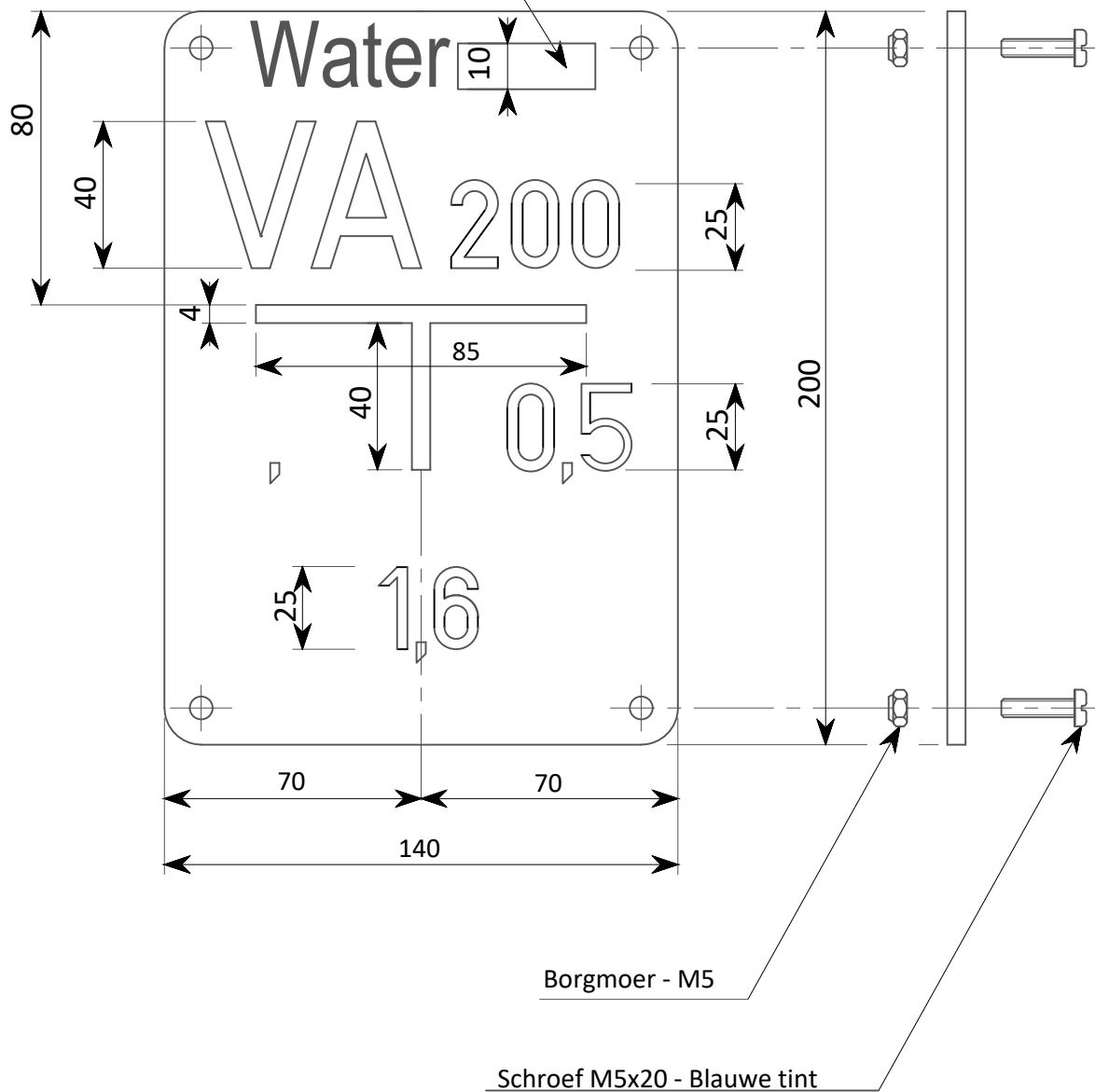

Belangrijke opmerkingen:

De kunststof rugplaat is niet verplicht, wanneer de verwisselbare letters / cijfers zelfborgend zijn op de voorplaat.

In verstedelijkt gebied is het soms niet mogelijk een merkpaal te plaatsen. Men kan dan de merkplaat d.m.v. 4 RVS houtschoeven 5 x 35 mm met ronde kop aan de muur bevestigen.

Alle bevestigingselementen zijn van roestvast staal, volgens technische steekkaart T.V./059/1.

PAALVOET IN GERECYCLEERDE KUNSTSTOF

Paalvoet \varnothing 76 mm

Adapter \varnothing 51 mm

Doorsnede A - B

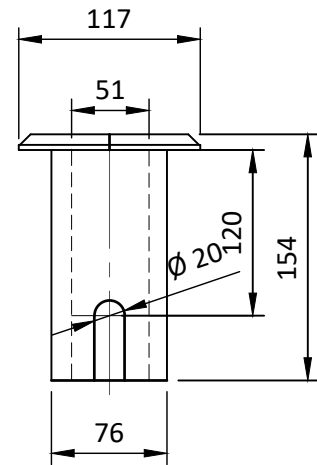
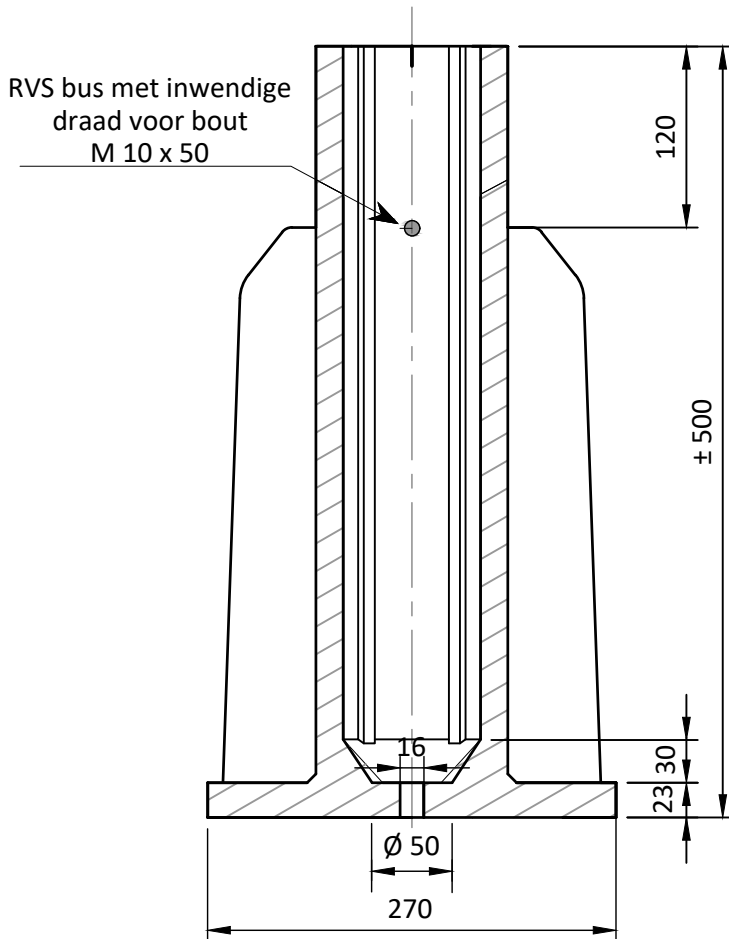

Bovenaanzicht

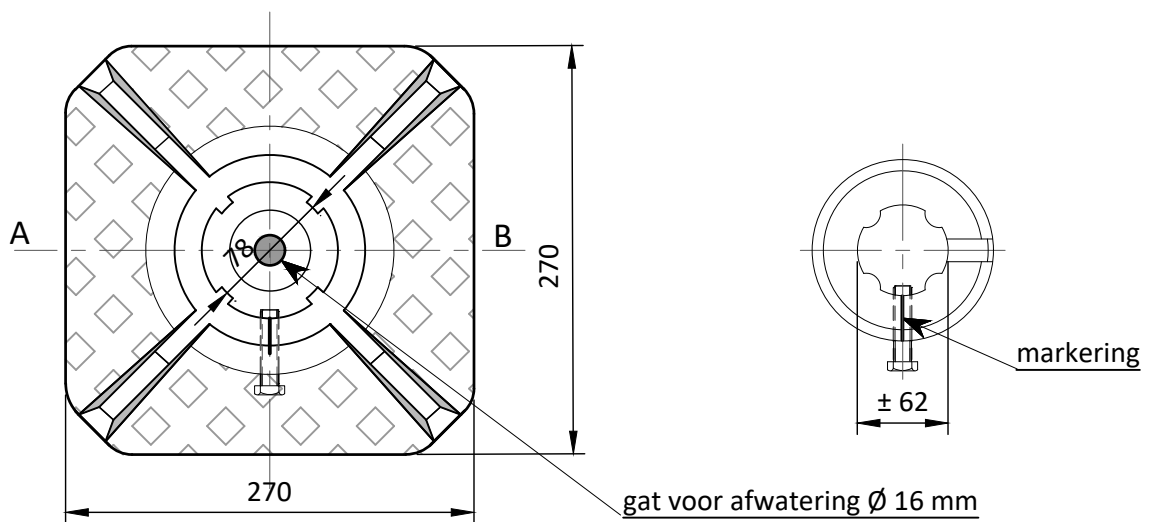

<u>GEBRUIK</u>	<u>BIJZONDERHEDEN</u>
<p>Voor de markering en identificering van leidingen en andere toestellen.</p>	<p>Nederlandse versie: <u>WATER</u></p> <p><u>Kleuren:</u> Witte tekens op een donkerblauwe achtergrond.</p>
<p>SYMBOLLEN:</p> <p>VA Vakafsluiter SA Spoelafsluiter DR Drukreduktor OT Ontluchtingstoestel</p>	<p>NOTA's:</p> <p>De hierna vermelde symbolen worden gevolgd door de nominale diameter van het toestel. De leidingen worden enkel gemerkt met hun diameter; dit cijfer wordt niet voorafgegaan door een symbool.</p>

VOORSCHRIFTEN VERKEERSBORDEN LANGS WATERWEGEN & KANALEN

Formaten verkeersborden

De formaten van verkeersborden zijn in functie van de waterspiegelbreedte (wsb) van de vaarweg ingedeeld in 4 types, namelijk type 1, 2, 3 en 4.

De waterspiegelbreedte(s) zijn eveneens ingedeeld in vier groepen:

- groep a, wsb tot 20 m, de kleinere vaarwegen omvattend;
- groep b, wsb 20 tot 60 m, hoofdzakelijk omvattend vaarwegen van de CEMT-klassen I t/m IV;
- groep c, wsb 60 - 170 m, hoofdzakelijk omvattende de vaarwegen van de klassen V en VI;
- groep d, wsb boven 170 m, te weten de bredere vaarwegen van klasse VI.

De wsb-groepen a t/m d corresponderen met de bordtypes 1 t/m 4.

De vastgestelde standaardformaten van de bordtypes zijn vermeld in de hierna volgende tabel.

wsb groep	bord type	standaard bordformaten in mm				herkenbaarheidsafstand in mm
		vierkante borden		rechthoekige borden		
		A.10 D.1 D.2	overige	A.1 E.1	overige	
a.	1	480 x 480		480 x 720		200
b.	2	800 x 800		800 x 1200		350
c.	3	1200 x 1200		1200 x 1800		550
d.	4	1600 x 1600		1600 x 2400		700
a.	1		600 x 600		600 x 900	120
b.	2		1000 x 1000		1000 x 1500	200
c.	3		1400 x 1400		1400 x 2100	300
d.	4		2000 x 2000		2000 x 3000	400
	0	320 x 320	400 x 400	320 x 480	400 x 600	80

Letter- en cijfersoorten van verkeerstekens

De letters en cijfers van verkeerstekens dienen te worden uitgevoerd conform het E-alfabet Ovink. Het gebruik van dit alfabet wordt aanbevolen ter bevordering van uniformiteit in de uitvoering van de diverse verkeerstekens.

De keuze van dit alfabet is gebaseerd op de grote leesbaarheidsafstand (6,2 m per cm letter- of cijferhoogte) alsmede op de esthetische vormgeving van de letters en cijfers.

In de berm langs de vaarwegen

Vasthechting d.m.v. scharnierende uit aluminium of roestvrij staal vervaardigde beugels of door een alternatieve bevestigingswijze ter goedkeuring voor te leggen.

